

LETO 570-10 NV

Trappillon D400

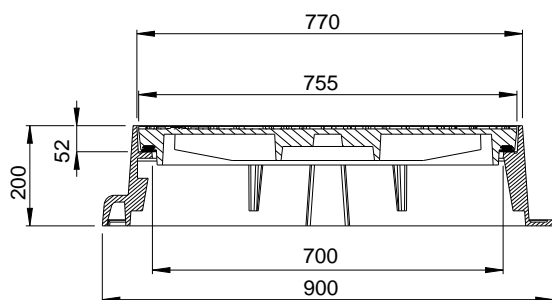
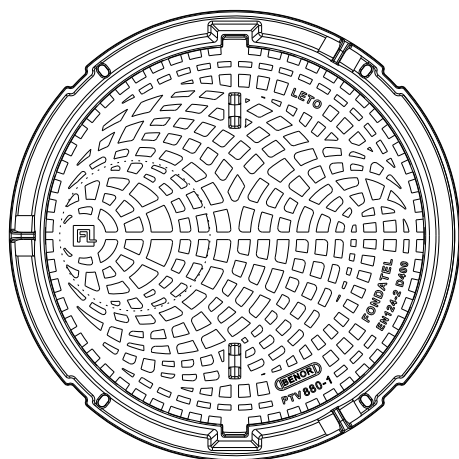

DESCRIPTION

Trappillon NON articulé D400 trafic intense, sans trou.

AVANTAGES DU PRODUIT

Silence et stabilité

- Cadre rond d'une hauteur de 200 mm présentant une cote de passage de 700 mm.
- Surfaces de contact CADRE-COUVERCLE usinées, avec joint EPDM en queue d'aronde continu serti dans la gorge usinée du couvercle assurant une stabilité irréprochable.
- Motifs antidérapants peu bruyants optimisés.
- Couvercle prévu de 2 ergots, pour une facilité à la pose et pour garantir que le couvercle ne pivote pas dans son cadre lors du passage des véhicules.

Mise en œuvre et utilisation

- 3 anneaux de manutention sur la semelle du cadre.
- Cadre renforcé épaisseur 10mm pour une meilleure stabilité et durée de vie prolongée.
- Semelle peu ajourée offrant une grande surface portante pour un scellement efficace.
- 4 trous sur la semelle du cadre pour un chevillage éventuel.
- Prise pour décollement du couvercle avant l'ouverture.
- 2 Boîtes de manœuvre étanche pour ouverture par pic, pioche, crochet ou chaîne.
- Hauteur du crochet de préhension du cadre basse permettant tous types de finition périphérique.

MATIÈRE

Fonte ductile GJS 500/7 selon EN1563.

LIEU D'INSTALLATION

Groupe 4, Classe D400 → voir EN124-1

les voies de circulation des routes (y compris les rues piétonnes), accotements stabilisés et aires de stationnement pour tous types de véhicules routiers.

| RÉFÉRENCE | N° D'ARTICLE | CODE RAPIDE COPRO | KG | COLIS |
|----------------------------|--------------|-------------------|-----|-------|
| LETO 570-10 nv D400 | 32541035 | 0452/0433 | 140 | 7 |
| LETO 570-10 nv D400 RWA-EP | 32541030 | 0452/0433 | 140 | 7 |
| LETO 570-10 nv D400 DWA-EU | 32541031 | 0452/0433 | 140 | 7 |

LETO 570-10 NV

Trappillon D400

| | | | | | | | | | |
|---|--|--|---|---|--|--|--|---|--|
| PTV880-1 épaisseur cadre 10mm BENOR | trafic intense  | cadre rond  | couvercle non ventilé  | joint dans gorge usinée  | faces de contact usinées  | OPTION  | VARIANTE verrouillage  | VARIANTE étanche 1 BAR  | VARIANTE aéré  |
|---|--|--|---|---|--|--|--|---|--|

ENVIRONNEMENT

0 kg CO₂/ensemble par compensation (*)

(*) Sur base de son bilan carbone, Fondatel à mis en plan un plan d'actions visant à diminuer de 20% ses émissions CO₂ d'ici 2025 suivant les directives européennes.

Pour contrebalancer les émissions qui ne peuvent pas encore être évitées, Fondatel s'est engagée à soutenir des projets climatiques certifiés, permettant de réduire les émissions carbone globales et présentant des co-bénéfices alignés sur les Objectifs de Développement Durable des Nations Unies.

La compensation est de 334,39 kg CO₂/ensemble

CERTIFICATION TIERCE PARTIE

BENOR PTV880-1 (épaisseur cadre 10mm) par COPRO

OPTION

•Marquage/Logo sur demande.

VARIANTES

- Version standard: LETO 570-10
- Version standard verrouillée: LETO 570-10 verr
- Version étanche 1BAR: LETO 570-10 1BAR
- Version avec trous d'aération: LETO 570-10 aéré
- Version verrouillée avec trous d'aération: LETO 570-10 aéré verr
- Version grille de chaussée: LETO GR 570-10
- Version épaisseur cadre 7mm standard: LETO 570-7
- Version épaisseur cadre 7mm sans trou, non ventilé: LETO 570-7 nv



BENOR

La validité de la fiche technique peut être vérifiée via le code rapide du dispositif sur le site de COPRO. <https://extranet.copro.eu/fr>



VARIANTE VERROUILLAGE

